



**Poujoulat se porte bien  
du haut de ses 70 ans !**



**A**vec 70 ans d'existence en 2020, le Groupe POUJOLAT continue de gravir les échelons ! En passant la barre des 300 millions d'euros de chiffre d'affaires (302 millions exactement), il assoit plus que jamais sa position de leader européen des systèmes d'évacuation de produits de combustion et de leader français des biocombustibles haute performance. Rénovation énergétique dynamique, entrée en vigueur de la RE2020, recherche de la mixité énergétique par les consommateurs, partout en Europe le contexte reste favorable pour les marchés du bois-énergie, de la qualité de l'air intérieur et de l'efficacité énergétique dans le bâtiment.

Pour accompagner la croissance du secteur, relever le défi de la transition énergétique et répondre aux nouvelles demandes des consommateurs en quête de solutions de personnalisation pour leur intérieur et leur extérieur, le Groupe POUJOLAT, avec ses marques Cheminées POUJOLAT et Outsteel (par Cheminées POUJOLAT), a pris de nouvelles orientations stratégiques et poursuivi ses innovations.

Le groupe se mobilise également depuis plus de 10 ans autour d'un engagement RSE de long terme, intitulé « **Relations Positives** », pour une meilleure performance énergétique et environnementale, avec notamment la réduction de son empreinte carbone.

*« Les résultats enregistrés lors de notre précédent exercice témoignent d'une croissance d'activité européenne inédite depuis 10 ans. Ils confirment que notre offre de produits et de services répond aux attentes des consommateurs qui souhaitent maîtriser leur facture énergétique. Nos conduits de fumée, nos cheminées industrielles et nos combustibles bois optimisent les performances des appareils de chauffage. Grâce à notre solidité financière et notre capacité d'investissement, nous sommes armés pour relever les nouveaux challenges qui nous attendent »*

**Frédéric Coirier,**  
PDG DU GROUPE POUJOLAT

<b>A. + 23 % de chiffre d'affaires</b> .....	4
1. Bilan 2021/2022 du Groupe Poujolat .....	5
2. Un marché favorable.....	6
<b>B. Les ambitions du Groupe Poujolat</b> .....	8
1. Une nouvelle croissance à deux chiffres pour 2022/23.....	9
2. Un acteur engagé dans le développement durable.....	10
<b>C. À chaque énergie son innovation !</b>	
<b>Les dernières nouveautés signées Cheminées Poujolat</b> .....	12
1. <b>RÉNO VMC-GAZ</b> : pour le remplacement d'un appareil VMC-Gaz par une chaudière THPE à condensation dans les logements collectifs .....	13
2. <b>AIRWOOD</b> : l'énergie bois comme source de chauffage principal pour la maison individuelle .....	14
3. <b>DESIGN'UP</b> : pour la personnalisation des conduits de raccordement .....	15
4. <b>DUALIS EI</b> : une solution adaptée à tous types de chaudières à granulés étanches.....	16
5. <b>3CE THERMO-D</b> : pour le raccordement des chauffe-eaux thermodynamiques dans le logement collectif .....	17
6. <b>OUTSTEEL</b> : la solution de personnalisation des unités extérieures de pompes à chaleur et climatisation.....	18
7. <b>VENTÉLIA</b> : une bonne qualité de l'air intérieur .....	20
<b>D. Conclusions</b> .....	21





# A

# + 23% de chiffre d'affaires

## 1. Bilan 2021/2022 du Groupe Poujoulat

Depuis 15 ans, la croissance du Groupe Poujoulat est solide : **son chiffre d'affaires a été multiplié par plus de 3**. Sur son dernier exercice qui s'étend du 1<sup>er</sup> avril 2021 au 31 mars 2022, **l'entreprise enregistre une progression de 23 % de son chiffre d'affaires** en passant de 245 millions d'euros à **302 millions d'euros**.

Cette croissance, supérieure aux objectifs du groupe, est homogène pour les deux branches d'activité :

- **Les conduits de cheminée** (au travers des marques Cheminées Poujoulat et Westa France) et **les cheminées industrielles** (au travers de la marque Poujoulat Heating & Power) qui représentent 65 % à eux deux de l'activité.
- **Le bois-énergie** (avec les marques Woodstock® et Crépito®) qui représente 35 % de l'activité.

**La rentabilité progresse et atteint près de 5 % du chiffre d'affaires** conformément aux objectifs.

Le groupe retrouve, ainsi, ses niveaux historiques après plusieurs années de moindre rentabilité.

Du point de vue industriel et logistique, le dernier exercice a été marqué par une **bonne adaptation des organisations et une forte mobilisation des moyens dans toutes les usines du groupe**.

Le niveau des investissements est resté soutenu pour accroître les capacités, améliorer la productivité, la qualité et la flexibilité.

### CA du groupe consolidé (en millions d'euros)

2021/22	197,5	104,7	TOTAL 302,2
2020/21	163,0	82,2	TOTAL 245,2
2019/20	165,3	76,5	TOTAL 241,8
2018/19	168,4	63,4	TOTAL 231,8
2017/18	166,5	53,5	TOTAL 220,0

■ Conduits de cheminée & cheminées industrielles ■ Bois-énergie





Bois-Factory (70)

Concernant la branche bois-énergie, les actionnaires de la société Euro Énergies (Poujoulat SA, Océan Participations et Volney Développement) ont souscrit fin mars 2022 à une augmentation de capital de 20 millions d'euros afin de préparer l'entreprise à la massification de son offre de biocombustibles dans les meilleurs délais.

D'ailleurs, **le groupe a inauguré en mai 2022 sa dernière et plus**

**importante unité de production de la branche : Bois-Factory 70 à Demangeville en Haute-Saône.**

Enfin, le 19 juillet dernier, le groupe a fait l'acquisition de deux nouvelles sociétés implantées dans la Sarthe (SOCCEM et la Bûche Forestière) pour consolider le groupe dans le Grand Ouest (voir CP dédié). Entreprise de taille intermédiaire (ETI), le Groupe Poujoulat compte désormais 1 700 salariés et a créé 100 emplois en 2021.

## Faits marquants 2021/2022

**Mai  
2021**

Lancement de la marque OUSTEEL par Cheminées Poujoulat



**Juillet  
2021**

Acquisition de la société Bois Bûche Centre Atlantique



**Février  
2022**

Mise en service de l'usine Lorraine Pellets : capacité 75 000 T (sté dont Euro Énergies est co-actionnaire)



**Avril  
2022**

Augmentation de capital de 20 M€ d'Euro Énergies souscrite par Poujoulat, Océan Participations et Volney Développement

**2021  
2022**

Trois sociétés du groupe lauréates de France Relance : Bois-Factory 70, Poujoulat SA et Beirens SAS



## 2. Un marché favorable

Avec la reprise de la construction neuve, après une forte baisse en 2020 liée à la crise sanitaire, et une activité de rénovation énergétique soutenue, **le groupe profite d'une bonne dynamique sur l'ensemble de ses marchés européens.**

En France, la réglementation (RE2020, interdiction d'installation de nouvelles chaudières fioul ou charbon, etc.) et les dispositifs de soutien (MaPrimeRénov', Certificats d'Économies d'Énergie, TVA à taux réduit à 5,5 %, etc.) stimulent l'investissement chez les particuliers et les entreprises, en recherche de solutions de diversification énergétique.

**Les énergies renouvelables, comme le bois, sont désormais favorisées pour le chauffage et la production d'eau chaude sanitaire.**

Énergie renouvelable et locale (circuit-court grâce aux massifs forestiers français), l'énergie bois est neutre du point de vue du carbone : la forêt française capte annuellement plus de carbone que la combustion des biocombustibles n'en relâche.

Par ailleurs, la hausse actuelle du prix des énergies fossiles et électriques stimule le marché européen des appareils de chauffage au bois (poêles, inserts et chaudières) et des biocombustibles de qualité toujours compétitifs. Le renouvellement du parc d'appareils anciens a, par ailleurs, un impact sur l'amélioration de la qualité de l'air.



À ce propos, le CERIC, laboratoire accrédité COFRAC du Groupe Pujoulat, a mis à jour ses simulations sur les émissions de particules du parc d'appareils de chauffage au bois en fonction des conditions d'utilisation et du taux de renouvellement des appareils anciens par des appareils modernes.

Flashez le QR-Code pour accéder à l'étude scientifique menée par le laboratoire CERIC



Le code de bonnes pratiques pour l'utilisation du bois de chauffage des Nations Unies affirme que **l'utilisation de bois ayant un taux d'humidité de 20 % peut réduire les émissions de particules fines (PM2,5) de 75 % par rapport à un bois ayant un taux d'humidité de 30 %.**

La croissance du groupe a été portée pour deux tiers par une augmentation des volumes vendus et pour un tiers par la hausse des prix de vente liée à la forte inflation des matières premières.

Dernier élément de marché favorable aux activités du groupe, l'engouement des Français pour l'aménagement de l'extérieur qui se confirme, un espace désormais considéré comme une véritable extension de l'habitat intérieur et dans lequel l'aménagement paysager compte autant que la déco et le choix du mobilier. Outsteel s'inscrit dans cette tendance.





# B

## Les ambitions du Groupe Poujoulat

### 1. Une nouvelle croissance à deux chiffres pour 2022/23

**Au cours de l'exercice 2022/2023, le Groupe Poujoulat table sur une nouvelle croissance à deux chiffres de son chiffre d'affaires** malgré les incertitudes liées aux crises géopolitique et sanitaire.

La période qui s'est ouverte reste en effet marquée par de fortes tensions sur les approvisionnements et de fortes hausses des prix des matières et des intrants. **Les prix des métaux ont doublé depuis 18 mois.**

**De fortes hausses ont aussi impacté les composants et les emballages.**

En conséquence, le groupe a dû procéder à des adaptations tarifaires nécessaires pour assurer les approvisionnements et couvrir les surcoûts. L'impact direct de la guerre en Ukraine reste limité pour les marchés du groupe mais il génère des tensions supplémentaires sur les approvisionnements et le coût du gaz et de l'électricité.

À noter également le ralentissement prévisible de la construction neuve qui risque de pâtir à terme de l'inflation et de la hausse des taux d'intérêt.

*« Le groupe s'adapte mais reste vigilant au contexte économique toujours incertain : inflation, tensions d'approvisionnement, hausse des taux d'intérêt, etc. Il dispose d'atouts et de fortes capacités de croissance pour accompagner ses marchés. Notre objectif, pour l'exercice en cours, est une progression de notre chiffre d'affaires d'environ 25 %, avec un résultat net proche de 5 % »*

**Frédéric Coirier,**  
PDG DU GROUPE POUJOULAT

## 2. Un acteur engagé dans le développement durable

### LE PROJET

# Relations positives

Lancée en 2020, la démarche « **Relations Positives** » recense et détaille les actions et engagements fixés par l'ensemble du Groupe Pujoulat sur trois grands enjeux sociaux, environnementaux et sociétaux jusqu'à l'horizon 2025.

« Être leader européen des conduits de cheminée nous donne une grande responsabilité et un devoir d'exemplarité vis-à-vis de nos collaborateurs, nos partenaires, nos clients, mais aussi vis-à-vis de la société et la planète. C'est pourquoi l'entreprise se mobilise autour d'un engagement sur le long terme, intitulé **Relations Positives**, pour une meilleure performance énergétique et environnementale, dont la réduction de notre empreinte carbone fait partie intégrante »

Frédéric Coirier,  
PDG DU GROUPE POUJOLAT



### Le pilier social

DES RELATIONS DE CONFIANCE  
AVEC LES HOMMES ET LES FEMMES

- Améliorer la sécurité au travail et développer le bien-être au travail
- Développer les compétences, les savoir-faire et l'apprentissage
- Lutter contre les discriminations et promouvoir la diversité

Le groupe a recruté un **ergonome** pour réaliser une cartographie des risques sur tous les secteurs du site de Niort et pour cibler les actions prioritaires en matière d'aménagement des postes de travail.

Depuis juin 2019, un **ostéopathe** vient une fois par mois pour faciliter l'accès aux soins et contribuer à la réduction des douleurs (en lien ou non avec l'activité professionnelle).

Une première **école de formation interne** a été créée en 2018 avec 9 formateurs internes (4 femmes et 5 hommes) pour le maintien des compétences dans un contexte de renouvellement des collaborateurs au regard de la pyramide des âges.

**0,20 %**, c'est l'écart de rémunération en faveur des femmes en moyenne pondérée.

**18 377 heures** de formation ont été dispensées dans l'ensemble du Groupe Pujoulat.

4 Piliers  
11 Engagements



## Le pilier environnemental

### DES RELATIONS DURABLES AVEC LES TERRITOIRES

- Améliorer la performance énergétique
- Réduire l'empreinte carbone
- Réduire l'empreinte environnementale liée aux déchets

Parmi les investissements déjà réalisés, Pujoulat a équipé ses usines de **leds** et a installé une **centrale photovoltaïque en autoconsommation** sur son site de Niort.

**Sur 2021/22, 27 % de l'énergie** (électricité, chauffage, process) consommée chez Pujoulat est **renouvelable**, avec un objectif à atteindre d'au moins 50 % d'ici 3 ans.

**Plus de 90 %** des déchets (tous sites France) sont **recyclés ou valorisés**.



## Le pilier sociétal

### DES RELATIONS RESPONSABLES AVEC LES CLIENTS ET PARTENAIRES

- Développer les valeurs de l'entreprise au travers du sponsoring sportif et du mécénat culturel et humanitaire
- Développer la démarche consomériste qui vise à intégrer le besoin client sur l'ensemble de la chaîne de valeur au sein du groupe
- Développer les achats responsables incluant l'approvisionnement en bois

Pour conforter son ancrage territorial, Pujoulat mène plusieurs actions : du **mécénat avec l'Hermione, la Manufacture de Sèvres et le château de Chambord**, des **actions de sponsoring sportif** (Chamois Niortais, Club de Volley de Niort, Club de Rugby, Laura Phily en ski nautique, Baptiste Masotti en squash...), du **soutien au fonds de replantation « Plantons pour l'avenir »** et à l'**association « Planète Enfants et Développement »**...

**85 %** des fournisseurs critiques de Pujoulat ont signé la **charte achats responsables**.

**Le sponsoring local et le mécénat** (culturel, sportif, humanitaire et environnemental) ont été **doublés depuis 2020**.

iers  
gements



## Le pilier transversal

### DIGITALISER

La mise en œuvre d'un **nouveau service de suivi de commandes, outil CAT-VIEW**, vient s'inscrire dans la série des **CAT-TOOLS**.

Le **service CAT-RANGE** (catalogue produits) a été complété par une fonctionnalité **d'e-commande** permettant aux clients de saisir une commande de manière dématérialisée à partir du catalogue en ligne.

Euro Énergies a mis en place, en février 2020, la **numérisation des factures de fournisseurs** permettant de traiter avec une **meilleure réactivité** celles de plusieurs dizaines de partenaires et de fournisseurs tout en s'inscrivant dans une **démarche plus éco-responsable**.





*Gage de qualité et de fiabilité, l'ensemble des solutions développées par Cheminées Poujolat sont testées par le laboratoire CÉRIC.*

**C**

# À chaque énergie son innovation !

Les dernières nouveautés  
signées Cheminées Poujolat

## 1. **RÉNO VMC-GAZ : pour le remplacement d'un appareil VMC-Gaz par une chaudière THPE à condensation dans les logements collectifs**

Lauréat bronze d'un Award de l'Innovation du Mondial du Bâtiment 2022 dans la catégorie « Génie climatique » et récompensé par une mention spéciale dans la catégorie transversale « Bien Vivre dans la Ville en 2050 », **RÉNO VMC-GAZ** est la dernière innovation signée Cheminées Poujolat.

Ce système, **unique en son genre à ce jour**, permet de **remplacer un appareil VMC-Gaz peu performant par une chaudière THPE à condensation dans les logements collectifs**, en vue de réaliser des **économies d'énergie**.

Il est constitué de conduits de fumée individuels en acier inoxydable et d'un terminal monté en toiture sur chaque colonne d'évacuation pour évacuer les produits de combustion et fournir l'extraction d'air nécessaire à la ventilation des logements.

**RÉNO VMC-GAZ est une solution brevetée** (validation d'ATEX en cours). Elle sera disponible à partir de fin 2022.

Cette innovation vient compléter l'éventail de solutions permettant la rénovation et l'adaptation des conduits collectifs et individuels, qu'il s'agisse de l'évacuation des produits de combustion ou de la ventilation (Airflue Rénovation, Rénoshunt, 3CE P Multi+).

Jusqu'à  
**30%**  
d'économie  
d'énergie



## **2. AIRWOOD : l'énergie bois comme source de chauffage principal pour la maison individuelle**

Lancée en 2018, la dernière version d'AIRWOOD avec un nouveau système d'appoint électrique breveté, BOOSTY, offre, pour la première fois, la possibilité de faire de l'énergie bois la seule source de chauffage principal.

Le système AIRWOOD récupère l'air ambiant de la pièce de vie, puis réchauffe cet air dans le conduit échangeur et le redistribue dans toute la maison de façon homogène et efficace, par des bouches de soufflage. Lorsque l'appareil de chauffage au bois n'est plus alimenté, BOOSTY prend le relais.

**La gamme AIRWOOD permet de réaliser jusqu'à 25 % d'économies** sur la facture selon l'énergie de chauffage, comparée aux énergies fossiles (fioul, gaz, électricité) et se décline en 2 solutions pour répondre à toutes les configurations :

- **AIRWOOD Confort+** compatible avec tous les appareils de chauffage au bois en neuf et en rénovation : foyer fermé, poêle à bois bûches ou poêle à granulés,
- **AIRWOOD Alliance** en neuf pour les poêles à granulés et la VMC double-flux.

La gamme est valorisable dans les calculs réglementaires grâce au TITRE V-Système-Conduit échangeur.





### 3. DESIGN'UP : pour la personnalisation des conduits de raccordement

**Autre marque de fabrique de Cheminées Poujolat, l'esthétique et la personnalisation.** Au-delà de la performance, la marque a également à cœur de proposer des conduits de cheminée et sorties de toit qui s'intègrent parfaitement à l'architecture des maisons et à la décoration intérieure des pièces de vie pour répondre aux attentes des consommateurs en quête de personnalisation.

Dernière innovation en date, **la collection d'habillages ventilés DESIGN'UP combine sécurité, récupération de calories, esthétique et facilité d'installation.** DESIGN'UP a été spécialement conçu pour permettre au consommateur de monter lui-même l'habillage sur son conduit de raccordement existant sans démontage préalable par simple emboîtement, au gré de ses envies et des aménagements décoratifs de son intérieur.

La gamme se décline en **9 couleurs** avec **DESIGN'UP COLOR** et en **3 décors** avec **DESIGN'UP DÉCO**, pour satisfaire toutes les envies.

Et pour un effet encore plus prononcé, ces nouveaux habillages ventilés se combinent avec des plaques de finition murales.



#### 4. DUALIS EI : une solution adaptée à tous types de chaudières à granulés étanches

Particulièrement adapté pour le remplacement de chaudière fioul, **DUALIS EI est un conduit concentrique en inox polyvalent associant l'amenée d'air comburant et l'évacuation de fumée des chaudières à granulés étanches.**

Équipé de joints, l'assemblage se fait par emboîtement sécurisé par un collier de jonction entre chaque élément. Simple à mettre en œuvre, **il s'intègre dans l'habitat neuf comme dans l'existant.**

Sous avis technique, le système a fait l'objet d'une série d'essais fonctionnels pour valider toute la connectique en fonction des différentes marques de chaudières étanches sous avis technique proposées sur le marché. **Il optimise le rendement des chaudières basse température ou à condensation.**

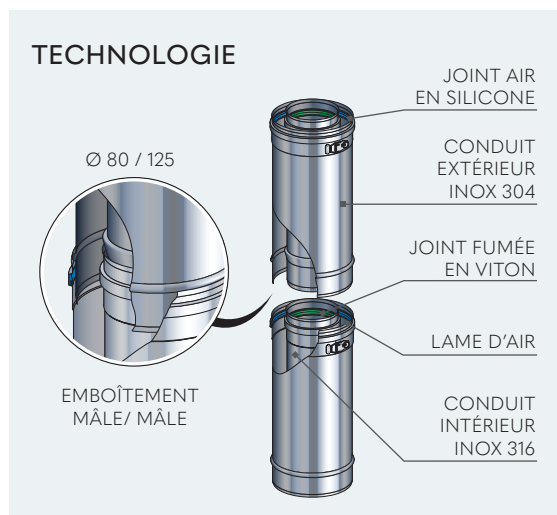
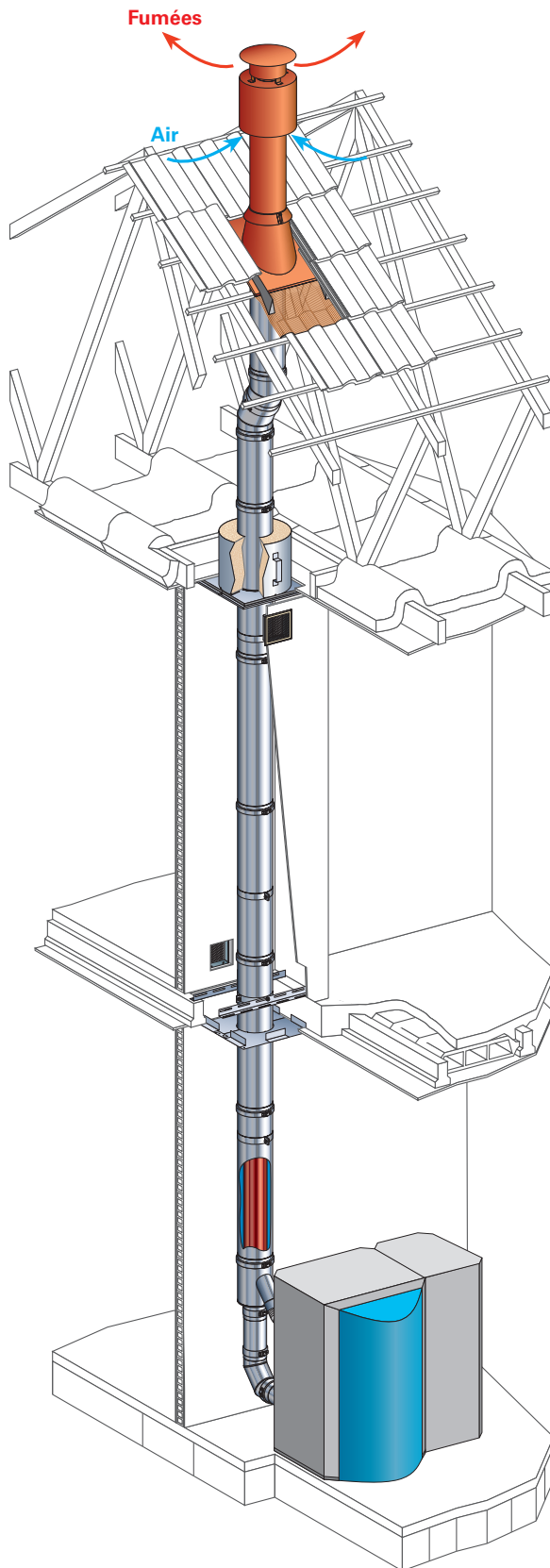

## 5. 3CE THERMO-D pour le raccordement des chauffe-eaux thermodynamiques dans le logement collectif

Parfaitement adaptés à la RE2020, les chauffe-eaux thermodynamiques sont en plein essor. Cet équipement destiné à produire de l'eau chaude sanitaire grâce à une pompe à chaleur complétée par une résistance électrique d'appoint permet de **réduire jusqu'à 3 fois la consommation** électrique en comparaison d'un chauffe-eau électrique classique.

Pour permettre leur raccordement, Cheminées Poujoulat a développé en 2020 **le système concentrique étanche 3CE THERMO-D sous ATEx spécialement adapté aux immeubles de logements.**

Cette solution, rapide et facile à installer, assure l'amenée et l'évacuation d'air et **optimise les performances de 1 à 6 appareils.**

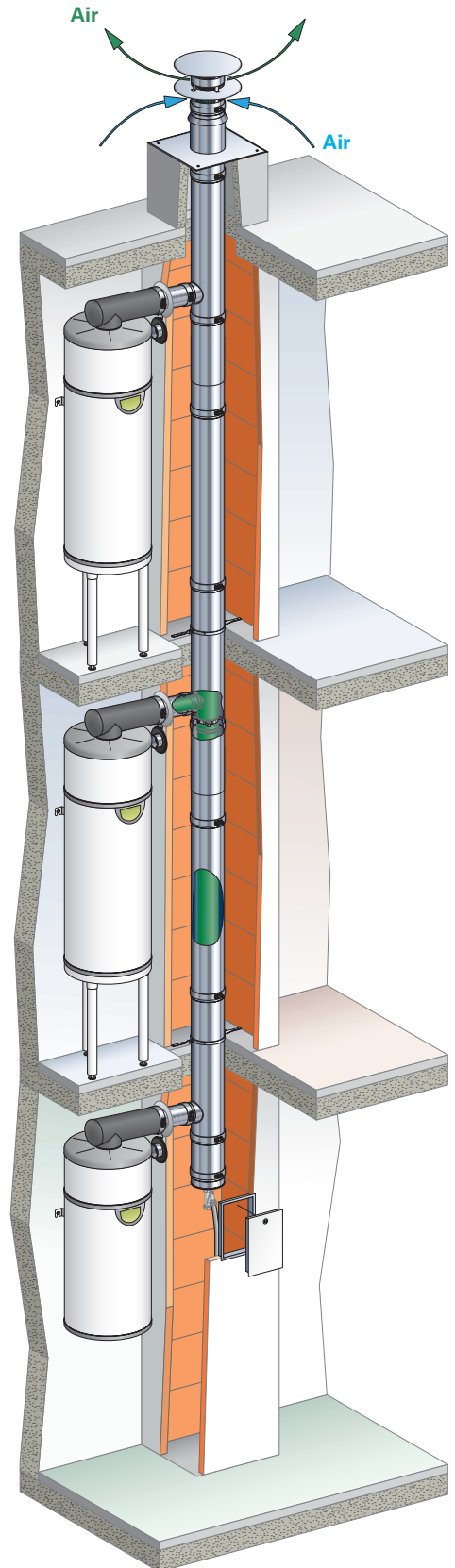
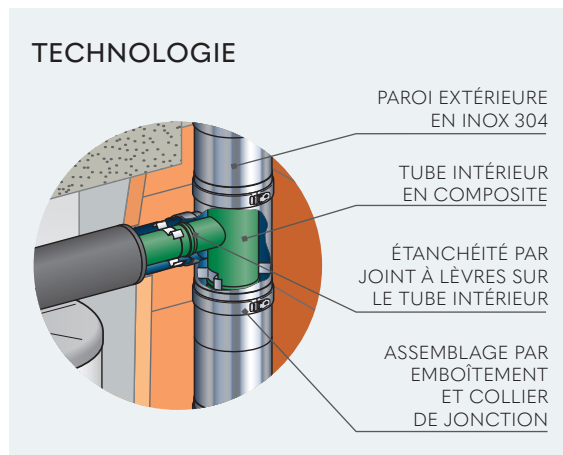



## **6. OUTSTEEL : la solution de personnalisation des unités extérieures de pompes à chaleur et climatisation**

Avec sa nouvelle marque OUTSTEEL, lancée en mai 2021, Cheminées Poujoulat a étendu son terrain de jeu au marché de la pompe à chaleur et de la climatisation, plus précisément à son habillage et à sa protection.

Reconnue depuis 70 ans pour son savoir-faire dans les conduits de fumée et sorties de toit métalliques, l'entreprise a mis à profit ses compétences pour proposer des solutions innovantes avec une **nouvelle gamme complète de caches pompe à chaleur et climatisation** en acier galvanisé, afin de protéger et dissimuler de manière esthétique ces unités techniques extérieures.

**Cache intégral, partiel ou simple « casquette », le produit s'ajuste à chaque modèle de pompe à chaleur ou climatisation, quel que soit le fabricant.**

Déjà composée de 5 modèles (Brousse, Bubbles, Colors, Cap et Cover), la gamme s'enrichit d'un tout nouveau design « Vénitien » lancé en septembre 2022.





Vénitian



Brousse



Bubbles



Cap



Cover



Brousse



## **7. VENTÉLIA : une bonne qualité de l'air intérieur**

Avec l'entrée en vigueur de la RE2020 depuis le 1<sup>er</sup> janvier 2022, la ventilation est devenue un élément-clé pour assurer le confort thermique été comme hiver ainsi qu'une bonne qualité de l'air intérieur.

Proposée depuis 2018 par Cheminées Poujoulat, **la sortie de toit spéciale ventilation VENTÉLIA se distingue par ses performances aérauliques exceptionnelles de 4 Pa qui favorisent la qualité de l'air intérieur.**

Solution universelle, elle peut être raccordée à une VMC, une hotte de cuisine, un chauffe-eau thermodynamique, un sèche-linge...

Disponible dans plusieurs finitions pour s'adapter à tous les types de toits et de pentes (tuiles, ardoises, toit terrasse, bac acier et toitures ondulées), **VENTÉLIA s'intègre aisément dans son décor et s'installe avec la plus grande simplicité.**





# D Conclusions

Riche de ses valeurs (l'humain, la vision long terme, l'innovation, l'exemplarité), **le Groupe Poujolat se positionne comme un acteur industriel français leader de la transition énergétique, de l'efficacité énergétique et des énergies renouvelables.** Le groupe souhaite apporter les solutions concrètes et modernes aux grands enjeux de la décennie à venir

(efficacité énergétique, énergies renouvelables, qualité de l'air intérieur et extérieur) et accélérer ses propres mutations pour réduire ses consommations énergétiques et verdir ses approvisionnements. **Depuis deux ans, les émissions de gaz à effet de serre du groupe ont baissé de 18 %** (avec une activité en croissance de 6 %).





La R&D, l'innovation et la formation sont dans l'ADN du groupe ainsi en 2021, **Poujolat s'est classé dans le top 3 des ETI de Nouvelle-Aquitaine** en matière de dépôts de brevets (source INPI).

L'AGÉCIC, partenaire privilégié du groupe, a formé **2 000 professionnels** aux métiers de la transition énergétique.

**AGÉCIC**  
Formation Études Essais

Enfin, le CERIC, laboratoire du groupe accrédité COFRAC, a réalisé plus de **6 000 tests** (conduits, combustibles, appareils).

  
**CERIC LABEL**

## **À propos du Groupe Poujolat**



Leader européen des conduits de cheminées et sorties de toit métalliques, Cheminées Poujolat conçoit, fabrique et commercialise des solutions complètes d'évacuation de fumée pour la maison individuelle, l'habitat collectif et l'industrie.

Cheminées Poujolat est la marque leader du Groupe Poujolat présent dans 8 pays (France, Allemagne, Angleterre, Belgique, Suisse, Pays-Bas, Danemark et Pologne). Le Groupe Poujolat possède 11 usines, réalise un chiffre d'affaires de plus de 302 M€ dans 30 pays et compte 1 700 salariés.

# Contacts Presse



## RESPONSABLE COMMUNICATION

Gwendal Danguy Des Déserts

[g.danguy@poujoulat.fr](mailto:g.danguy@poujoulat.fr)

+33 (0)5 49 04 40 30

CS 50016 - 79270 Saint-Symphorien

[poujoulat.fr](http://poujoulat.fr)



## AGENCE RELATION PRESSE

Céline Gay

[celine@fpa.fr](mailto:celine@fpa.fr)

+33 1 30 09 67 04 - +33 7 61 46 57 31

FPA - 66, route de Sartrouville

Parc des érables - Bât 2

78230 Le Pecq



CS 50016 - 79270 SAINT-SYMPHORIEN

Tél. 05 49 04 40 40

[infos@poujoulat.fr](mailto:infos@poujoulat.fr)

[poujoulat.group](http://poujoulat.group)